

Uchwyt samochodowy grawitacyjny z ładowarką indukcyjną 15W  
Instrukcja obsługi

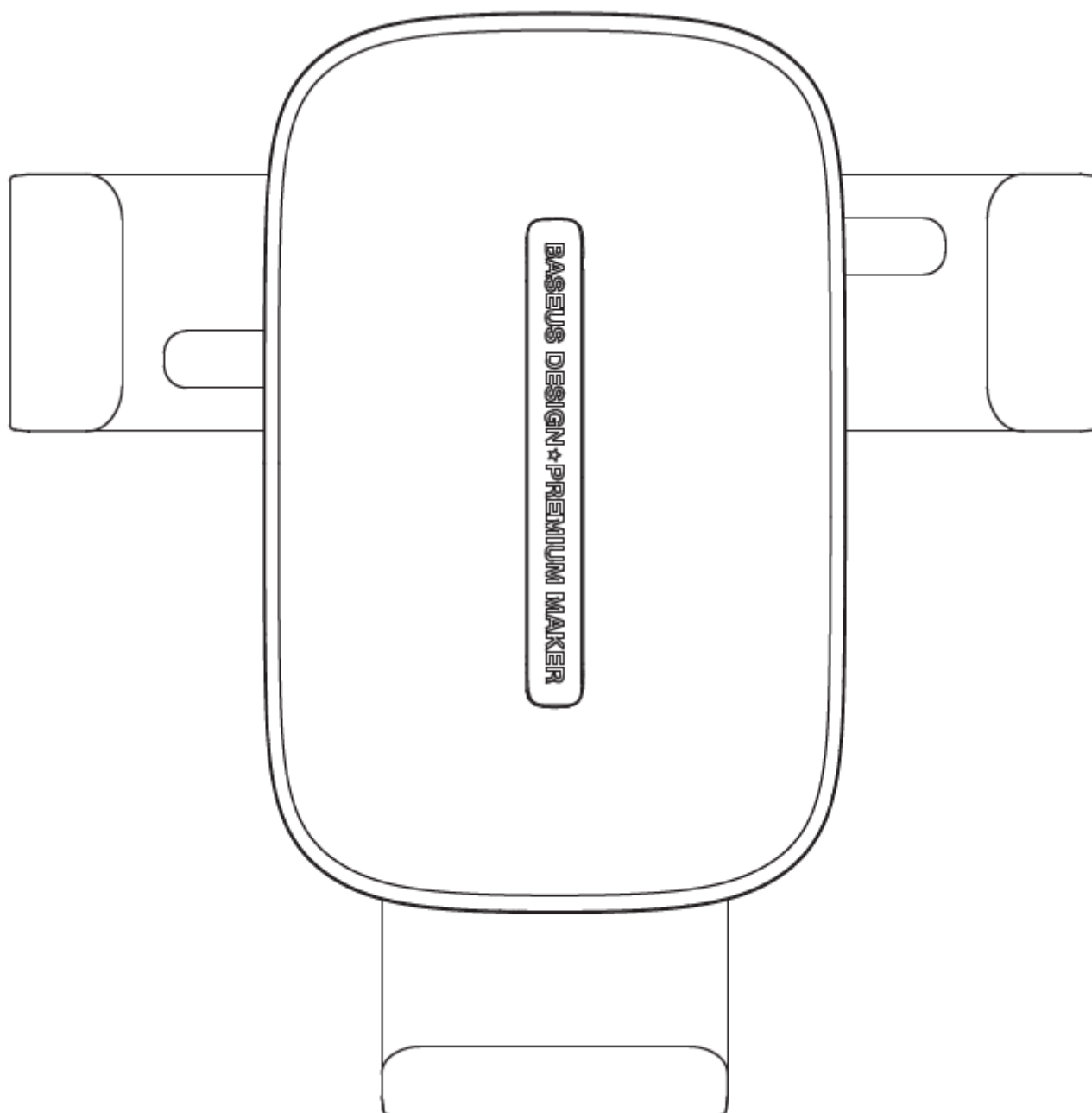

Zapoznaj się z instrukcją przed korzystaniem z produktu, przechowaj ją w bezpiecznym miejscu.

## 1. Wprowadzenie

Dziękujemy za wybranie naszego produktu. Jest to bezprzewodowa ładowarka samochodowa z uchwytem do podnoszenia i umieszczania telefonu jedną ręką. Przed użyciem produktu należy uważnie przeczytać niniejszą instrukcję obsługi i zachować ją na przyszłość.

## 2. Zawartość opakowania

- Uchwyt samochodowy
- Zacisk wylotu powietrza
- Przewód micro USB (1 m)
- Instrukcja obsługi

## 3. Wygląd produktu

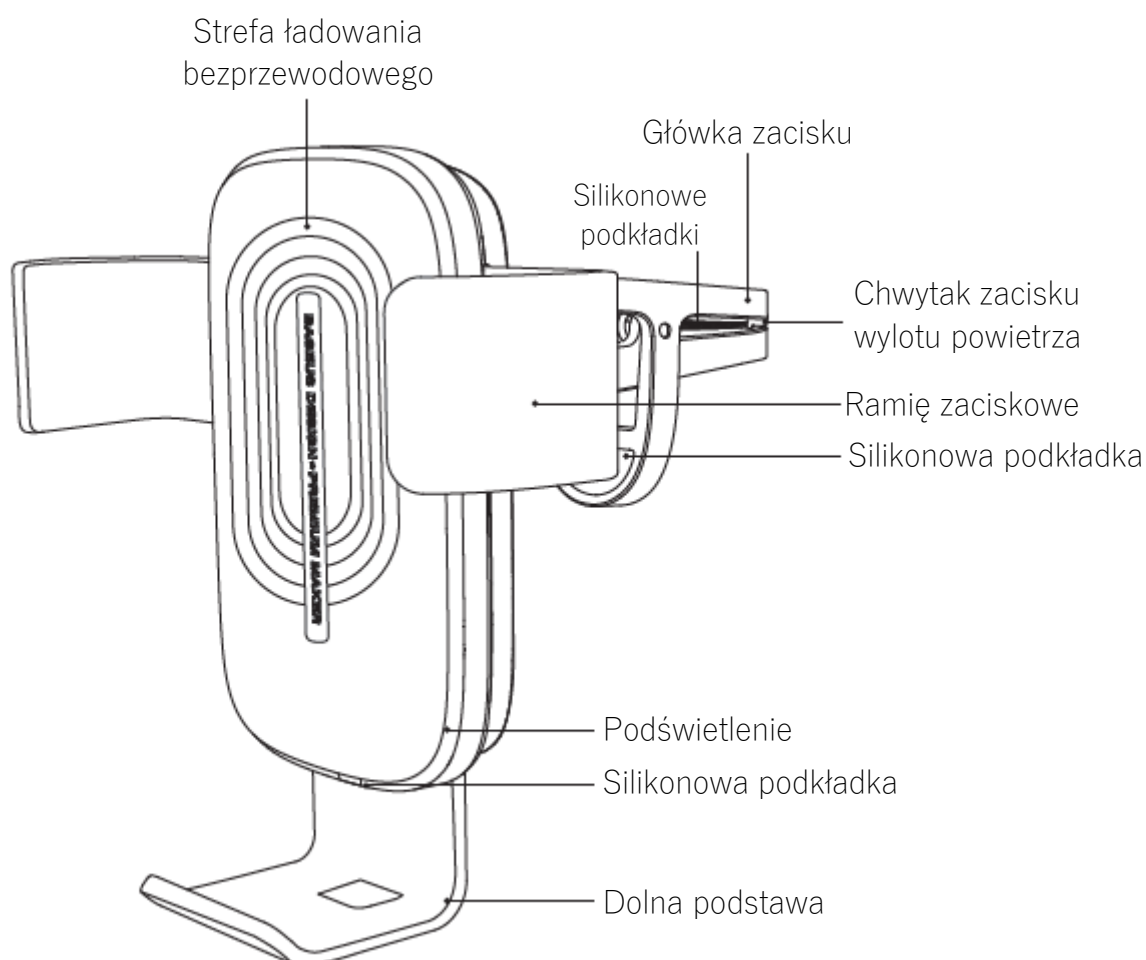

## 4. Dane techniczne

Model: WXZLO1

Materiał: ABS+PC

Proces: Formowanie wtryskowe

Wejście: 5V = 2A; 9V = 2A; 12V = 2A (maks.)

Wyjście: 5W/7,5W/10W/15W (maks.)

Metoda montażu: przez uchwyt zaciskowy

Miejsce montażu: żebrowanie wylot powietrza

Przeznaczenie: telefony z funkcją bezprzewodowego ładowania o przekątnej ekranu 4,7"-6,5"

## 5. Instalacja

1. Nałóż gwintowany pierścień na głowicę kulową zacisku wylotu powietrza.
2. Wciśnij głowicę kulową do otworu z tyłu uchwytu i dokręć pierścień.

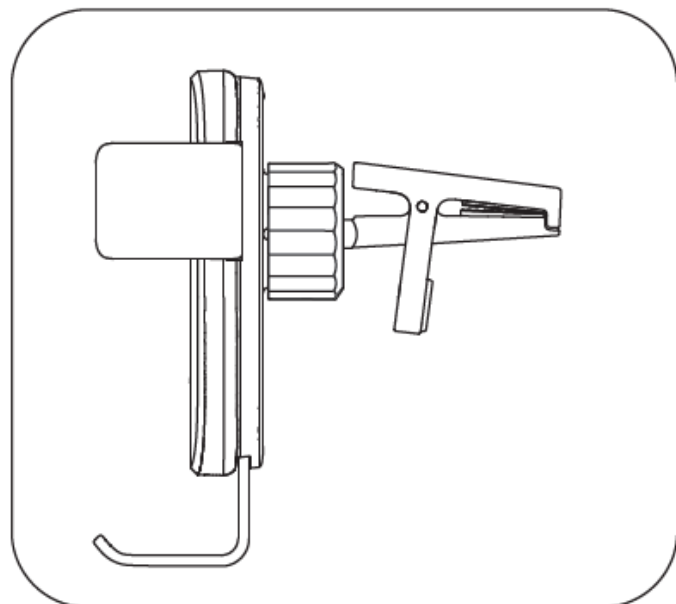
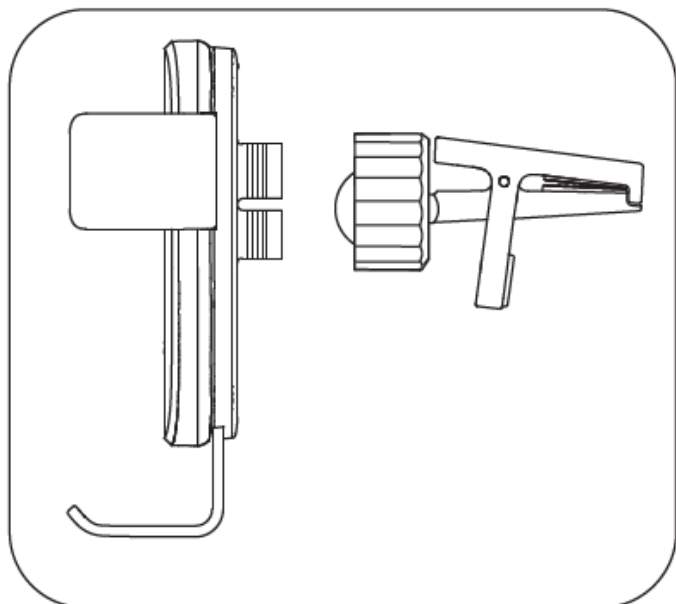

3. Zaciśnij mocowanie na żebrowaniu wylotu powietrza.
4. Podłącz przewód zasilający.

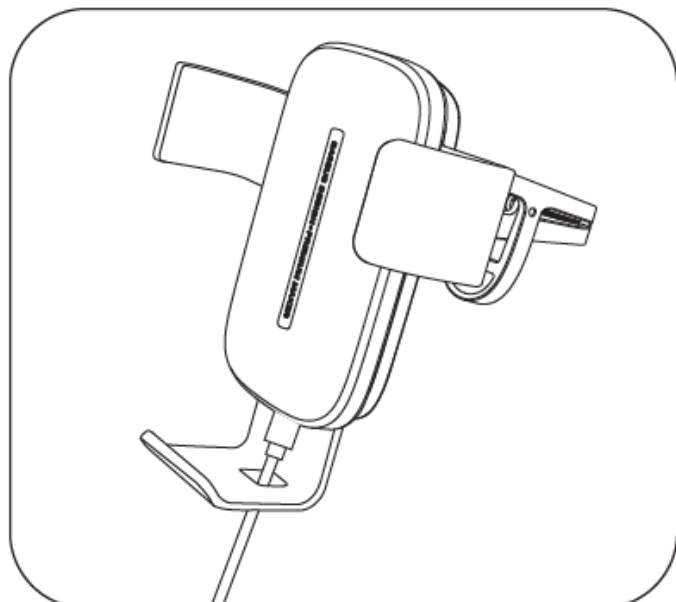
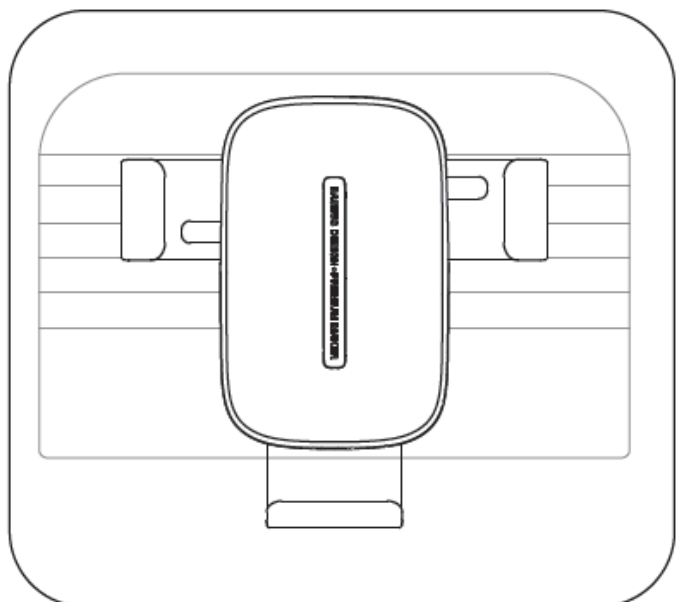

## 6. Niebieskie podświetlenie

1. Podświetlenie powoli pulsuje po podłączeniu źródła zasilania.
2. Podświetlenie jest zawsze włączone podczas bezprzewodowego ładowania.
3. Podświetlenie szybko miga jeśli w uchwycie znajduje się obcy przedmiot (np. telefon bez ładowania bezprzewodowego).

## 7. Wskazówki

1. Do zasilania urządzenia zalecamy korzystać z adapterów o parametrach wyjściowych 5 V = 2 A, 9 V = 2 A, 12 V = 2 A (maks.) lub z funkcją szybkiego ładowania.
2. Podczas ładowania na powierzchni styków nie należy umieszczać metalowych przedmiotów, takich jak elementy żelazne, pierścienie, metal powłoki ochronne itp.
3. Produkt ma wejściowe zabezpieczenie elektryczne przed przetężeniem i przepięciem. Moc wyjściowa będzie wynosić zero lub zostanie zmniejszona w przypadku niewłaściwego użytkowania. Sprawdź, czy urządzenie jest nienormalnie lub nieprawidłowo używane.
4. Utrzymuj temperaturę otoczenia w granicach 0°C-25°C. Nie umieszczaj produktu w wodzie, ogniu, otoczeniu o zbyt dużej (powyżej 40°C) lub zbyt niskiej temperaturze (poniżej 20°C). Trzymaj akcesoria z dala od dzieci.
5. Do czyszczenia powierzchni używaj suchej miękkiej szmatki. Do czyszczenia nie używaj środków chemicznych, mydła ani detergentów.
6. iPhone'y nie będą w stanie wejść w tryb szybkiego ładowania jeśli:
  - a) Naładowanie akumulatora wynosi powyżej 60%.
  - b) Wersja iOS 11.1.2 lub wcześniejsza.
  - c) Temperatura iPhone'a jest wyższa niż 35-40 °C. iPhone'y należy ładować w środowisku o odpowiedniej temperaturze.

## 8. Gwarancja

Produkt ma 2 lata gwarancji, licząc od daty sprzedaży produktu. W przypadku usterki produkt należy zwrócić do sklepu, w którym został zakupiony, pamiętając o konieczności okazania dowodu zakupu. Produkt powinien być kompletny i najlepiej, gdyby był umieszczony w oryginalnym opakowaniu.



Oświadczam się, że niniejszy produkt firmy Shenzhen Times Innovation Technology Co., Ltd., jest zgodny z podstawowymi wymaganiami i pozostałymi postanowieniami Dyrektyw tzw. „Nowego podejścia” Unii Europejskiej.

**Dane importera:**      **Punkt dostarczania sprzętu:**

mPTech Sp. z o. o.      mPTech Sp. z o. o.  
ul. Nowogrodzka 31      ul. Krakowska 119  
00-511 Warszawa      50-428 Wrocław  
Polska      Polska

**Infolinia:** (+48 71) 71 77 400      Zaprojektowano w Polsce  
**E-mail:** pomoc@mpotech.eu      Wyprodukowano w Chinach

